

Bedienungsanleitung für Smallframe Antriebswellenset

In folgendem Bild ist die Funktionsweise des Werkzeuges zu sehen.

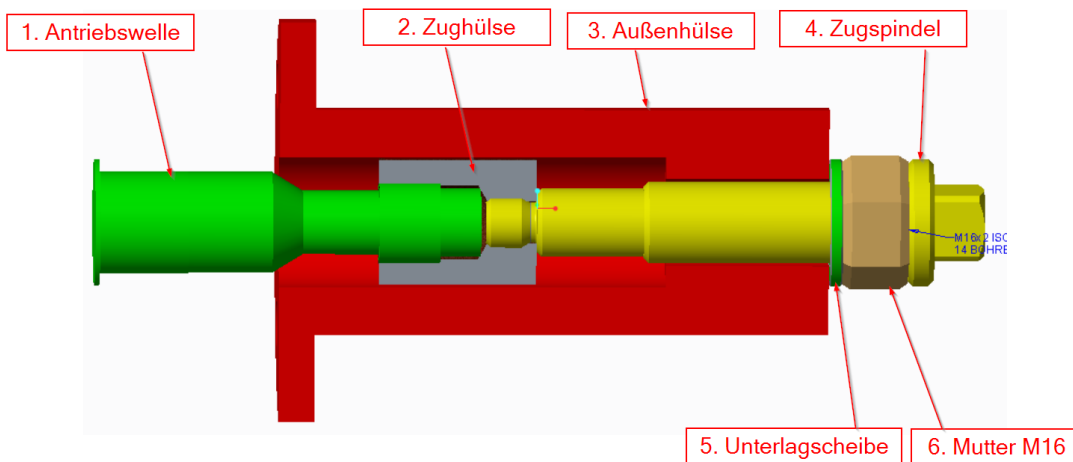

Antriebswelle einziehen

AG 1: Zughülse (2) auf Antriebswelle schrauben

AG 2: Außenhülse (3) an den drei Radbefestigungen aufsetzen und mit den Radmuttern festschrauben.

AG 3: M16 Mutter (6) bis zum Anschlag auf die Zugspindel schrauben.

AG4: Unterlagscheibe (5) auf die Zugspindel (4) schieben.

AG5: Zugspindel (4) mit Mutter (6) und Scheibe (5) in die Außenhülse schieben und in Zughülse (2) schrauben.

AG6: M16 Mutter im Uhrzeigersinn mit Gabelschlüssel herausschrauben. Dadurch wird die Antriebswelle eingezogen.

Antriebswelle ausdrücken

AG1 und AG 2 ausführen wie oben.

AG3: Beiliegende M16 Schraube im Uhrzeigersinn in Außenhülse (3) einschrauben, Dadurch wird die Antriebswelle abgedrückt.



viel Spaß mit diesem
Werkzeug und
allzeit gute und unfallfreie
Fahrt.